

Moschettone in lega d'alluminio equipaggiato di una leva interna antirotazione.

La leva aggiuntiva permette di creare un anello interno entro il quale è possibile inserire l'asola di un cordino o di un assorbitore di energia, evitando rotazioni accidentali che potrebbero caricare il moschettone lungo l'asse minore.

L'ampia base del corpo, di forma circolare, è perfetta per la connessione ai punti di attacco sternali doppi "A/2" delle imbracature anticaduta.

Chiusura keylock che evita impigliamenti accidentali durante le manovre.

Bloccaggio con ghiera a vite.



**Connessione al punto A/2 di una imbracatura anticaduta ed a un cordino con assorbitore di energia**

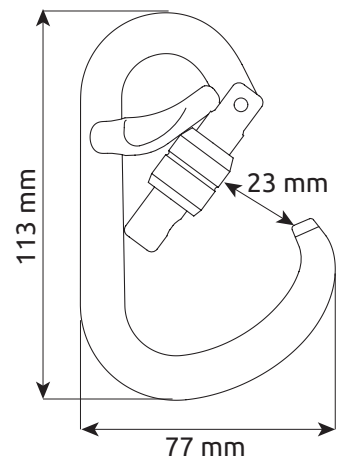

Art.	Descrizione articolo	Peso							CE		EAC
		g	kN	kN	kN	mm	mm	mm	EN 12275	EN 362	
1176	HMS BELAY LOCK	75	23	10	7	23	113	77	H	B/T	•