

Ref. 2940

TEAM RESCUE, ROPE ACCESS, TREE CLIMBING, CONFINED

Dispositivo girevole triplo che combina compattezza, versatilità ed alta resistenza.

Permette innumerevoli possibilità di connessione tra elementi che necessitano una grande libertà di movimento.

Multiancoraggio con punti auto-orientabili, connessioni multiple all'imbracatura, funzione anti-attorcigliamento per cordini, operazioni di traslazione del carico, teleferiche, operazioni di soccorso sono solo alcune delle moltissime possibilità di applicazione del Gyro3. Innovativo design che evita il deposito di sporco e facilita l'ispezione.

Struttura in acciaio al carbonio con doppio rivestimento anticorrosione, punti di connessione in acciaio inox.

Tre anelli antirotazione in silicone inclusi nella confezione, installabili a discrezione dell'utilizzatore.

Elevato carico di lavoro (3 kN) e di rottura (26 kN).

2022 UPDATE: nuovo nome (GYRO3 invece di GYRO).

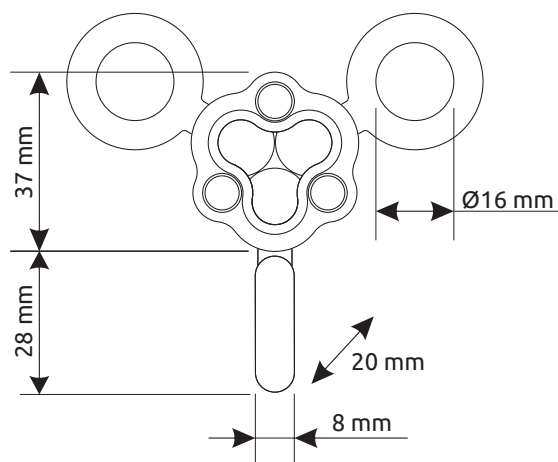
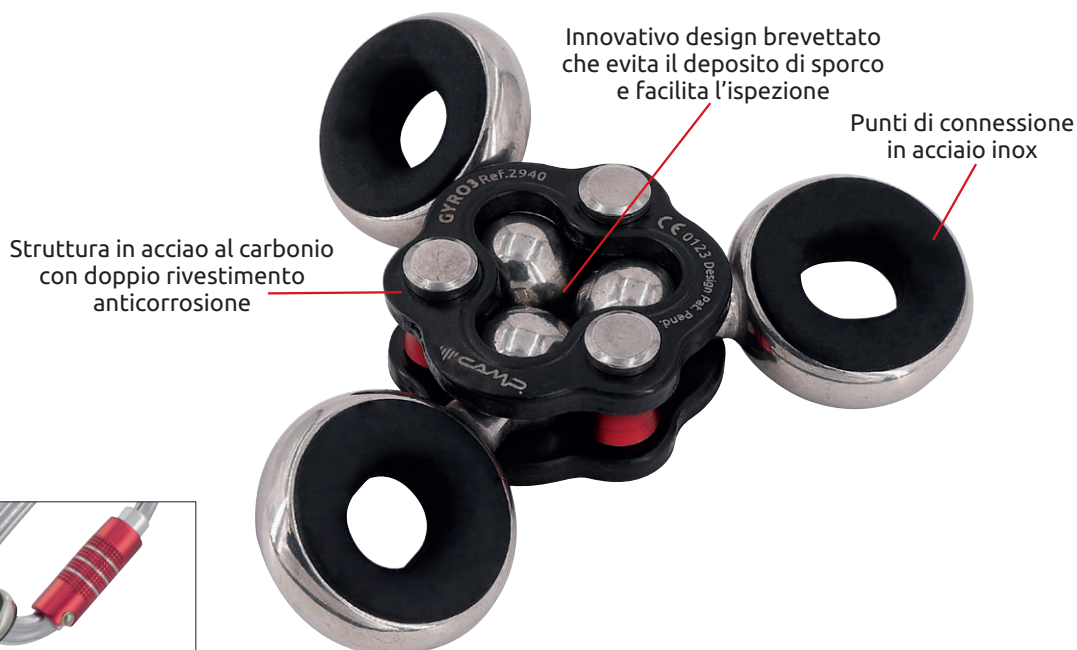

Art.	Descrizione articolo	Peso	Carico di rottura	Carico lavoro Max	Diametro fori	CE	ANSI	EN
		g	kN	kg	mm			
2940	GYRO3	155	26	300	3 x Ø16	PPE-R/11.135	Z359.12	•

## GYRO ANTI-ROTATION INSERTS

3268 kit 10 pcs

Anelli antirotazione in silicone di ricambio, compatibili con gli ancoraggi girevoli della gamma Gyro.

Confezione da 10 pz.



Art.	Descrizione articolo	Peso
		g
3268	GYRO ANTI-ROTATION INSERTS KIT 10 PCS	2 (1 pcs)

